

WireForm 2000

AUTOMATISCHE DRAHT- ÄTZMASCHINE

....zur Fertigung des konischen Drahtes.



Beschreibung

Die **WireForm 2000** wurde zum spanlosen Abtragen (Ätzen) von konischen und zylindrischen Drähten entwickelt. Sie kann so zur Drahtumformung der Hondrähte, welche für den einzigartigen Honprozess auf den **FineHone 250** und **FineHone 600** verwendet werden.

Draht Skizze

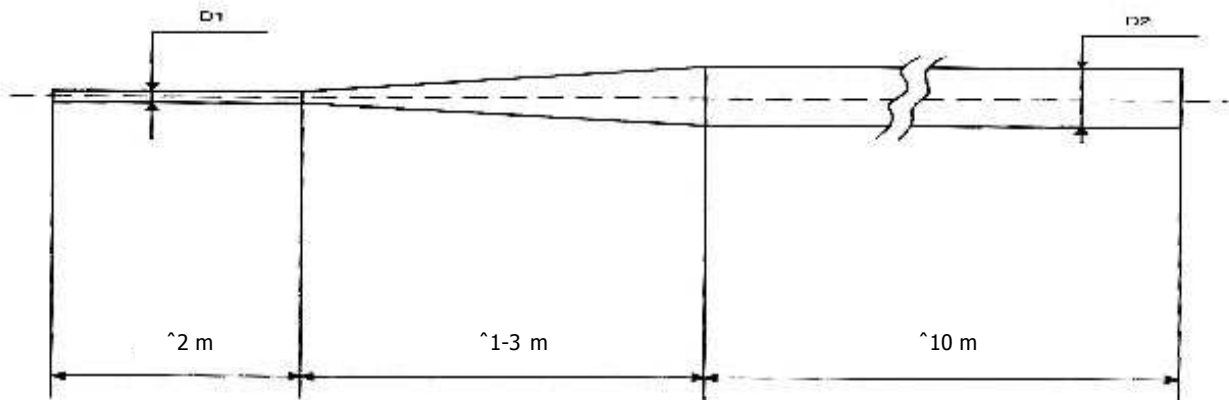

Technische Daten

Drahtdurchmesser, welche bearbeitet werden können
Luftdruck
Abmessungen (LxTxH)
Netto Gewicht
Steuerspannung
Versorgungsspannung

0.05 – 0.30mm
min. 4 bar
1500x800x1800mm
120Kg
24 VDC
220 VAC/50-60Hz

Technische Angaben ohne Verbindlichkeit. Änderungen vorbehalten.